

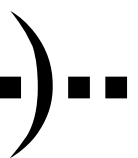

Editorial Designio PRIMAVERA 2010



Designio significa designar, marcar con una señal. Este sello editorial busca difundir temas que interesan a todo tipo de diseñadores con trabajos de investigación elaborados en México y en el extranjero. Nuestro catálogo está dividido en tres colecciones: Teoría y Práctica —materiales de reflexión teórica—, Tecnología —manuales de consulta rápida para estudiantes, profesionales y operativos—, y Temas —antologías de textos en que profesionales del diseño plantean y discuten los problemas de su quehacer.

D.R. Editorial Designio
designio@editorialdesignio.com
ventas@editorialdesignio.com

WWW.EDITORIALDESIGNIO.COM
Primavera, 2010

Contenido

COLECCIÓN TEMAS

PAG. 4

- e Diseño, tipografía y lenguaje. Ensayos
- e Las rutas del diseño. Estudios sobre teoría y práctica
Ecodiseño. Nueva herramienta para la sustentabilidad
- e Diseño tipográfico en México. Ensayos
- e Diseño y usuario. Aplicaciones de la ergonomía.
- e Antología de Diseño

COLECCIÓN TEORÍA Y PRÁCTICA

PAG. 8

- e Diseño e historia. Tiempo, lugar y discurso
- e El significado del diseño y la construcción del entorno
Las políticas de lo artificial. Ensayos y estudios sobre el diseño.
- e El diseño gráfico en el espacio social
- e Arquitectura Mexicana Contemporánea. Crítica y reflexiones
- e El juego del diseño, un acercamiento a sus reglas de interpretación creativa
Espinosa. Rescate de una tipografía novohispana
- e Tecnología y diseño en el México Prehispánico
Envase y embalaje. Historia, tecnología y ecología
Ergonomía para el diseño
- e La trama del diseño. Porqué necesitamos métodos para diseñar

COLECCIÓN TECNOLOGÍA

PAG. 18

Tecnología de la madera

- e Libros también disponibles en versión *e-book*. para más información visita www.editorialdesignio.com



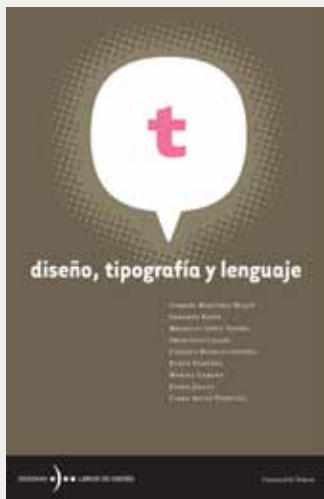

208 páginas, 21x13,5cm
Encuadernación Rústica

Diseño, Tipografía y Lenguaje

Varios Autores

El diseño es una disciplina cuya mezcla de teoría y práctica está en constante discusión. Hoy parece claro que no bastan los criterios estéticos y técnicos para definir el quehacer proyectual. Por eso, la síntesis multidisciplinaria abre una ventana para otear en el horizonte de una actividad que cada vez tiene mayor presencia e impacto en la sociedad. los ensayos que presentamos en este volumen son un nítido ejemplo de las preocupaciones y las responsabilidades que orbitan hoy en torno al desempeño diario de los diseñadores latinoamericanos.

Gabriel Martínez hace un elogio crítico de la lengua española; Gerardo Kloss Fernández del Castillo resume la accidentada biografía de la *x* y la *ñ*, y se asoma a los entretelones de nuestra ortografía; Mauricio López Valdés ofrece un erudito recuento del modo en que se ha construido la estructura visual del libro; Francisco Calles explora el terreno de la metáfora tipográfica; Carlota Blanco Cousiño presenta un alegato en favor del ensayo literario como herramienta de diseño; Rubén Fontana, director de la revista *tipoGráfica*, da un vistazo a la evolución de la escritura; Marina Garone estudia la escritura de lenguas indígenas; Zalma Jalluf señala las paradojas a que se ve sometido el ejercicio profesional en un mundo saturado de mensajes, y Clara Azcué Pérez Gil expone una metodología para el desarrollo de multimedia educativa.

Multicolor en sus temas, aunque en una gama afín, esta antología presenta algunos de los eslabones sustanciales que unen al diseño en general, y a la tipografía en particular, con el lenguaje y con los usuarios.

ISBN 13 : 978 968 5852 03 6
ISBN E-BOOK : 978 968 5852 20 3



132 páginas, 21x13,5cm
Encuadernación Rústica

Las rutas del diseño. Estudios sobre teoría y práctica

Varios Autores

Victor Margolin, César González Ochoa, Oscar Salinas Flores, Luis Rodríguez Morales, Ernesto Morales, Ana María Losada Alfaro, Marina Garone Gravier, Daniel Buchner, José Luis Giménez del Pueblo. Presentación: Horacio Durán.

Los nueve artículos que forman este libro constituyen un análisis crítico del ámbito del diseño y su interacción con los fenómenos culturales y sociales. Cada uno es una ruta por la que los diseñadores pueden avanzar para comprender su profesión.

ISBN 13 : 978 968 5852 09 8
ISBN E-BOOK : 978 968 5852 22 7



Incluye CD ROM – Interactivo



85 paginas, 21x13.5cm
Encuadernación Rústica

Ecodiseño. Nueva herramienta para la sustentabilidad

Brenda García Parra

El surgimiento de una conciencia ambiental en la sociedad ha provocado la presencia de importantes interrogantes en la práctica y la educación en el diseño: ¿Cómo se deberá educar a las nuevas generaciones de diseñadores para que sean capaces de enfrentar los desafíos de una amenazante crisis ambiental? ¿De qué manera se debe proporcionar el conocimiento, las ideas y las herramientas que permitan a los profesionales resolver las necesidades de las futuras generaciones?

Para estimular la reflexión y la respuesta a los crecientes cuestionamientos sobre estos temas, surge Ecodiseño. Nueva herramienta para la sustentabilidad, que ofrece un acercamiento práctico y sencillo al ámbito del Ecodiseño con el fin de ayudar a los interesados en el tema a enfrentar los retos ambientales mediante la utilización de las principales estrategias, metodologías y teorías del Ecodiseño.

¿Quieres posicionarte como un experto sin límites en el tema de la sustentabilidad?

Adquiere este libro, que integrado con el disco CD-ROM que se incluye en su interior, te ofrece la magnífica oportunidad de utilizar un medio interactivo que permite acceder directamente a cientos de fuentes documentales en la red mundial relacionada con el tema de la sustentabilidad y pone en tus manos una excelente selección de ejemplos de diseño reconocidos internacionalmente, con diversos métodos y estrategias para que estudiantes, profesionales del diseño, y todo aquel que se involucre en el desarrollo de nuevos productos, tenga a la mano una magnífica guía que le permita obtener mejores resultados.

ISBN 13 : 978 968 5852 11 1



119 paginas, 21x13.5cm
Encuadernación Rústica

Diseño tipográfico en México. Ensayos

Varios Autores

Este libro es una contribución al conocimiento del diseño tipográfico mexicano. Investigadores y profesionales independientes ofrecen una amplia gama de trabajos sobre la docencia del diseño y la tipografía, el oficio del corrector y del tipógrafo, así como investigaciones históricas.

Alejandro Tapia aborda con suspicacia los problemas de la semántica, de la sintaxis y de la estructuración del pensamiento a los que se enfrentan diseñadores gráficos. Antonio Rivera, desde su formación pedagógica, contribuye al esclarecimiento de la retórica tipográfica en la comunicación visual. Francisco Calles, maestro de tipografía y director de *Tiipo* —la primera revista de tipografía en México—, propone una original taxonomía entre usuarios “técnicos” y “rudos” de la tipografía. Por su parte, Leonel Sagahón reflexiona sobre la ética del diseño de cara a una nueva época. Jorge de Buen, el conocido autor del *Manual de diseño editorial*, escudriña el tema ortotipográfico. Gabriel Martínez Meave, uno de los tipógrafos mexicanos más destacados a nivel internacional, narra el nacimiento de su familia tipográfica Lagarto. La veta histórica continúa con el texto de Luisa Martínez Leal, quien rastrea la evolución de los primeros tipos novohispanos; y finaliza con el de Ma. Esther Pérez Salas, experta en el mundo editorial del siglo XIX, quien expone la trascendente labor de Ignacio Cumplido.

Esperamos que estos textos logren atizar la curiosidad y el amor por la tipografía.

ISBN 13 : 978 968 5852 01 2
ISBN E-BOOK : 978 968 5852 21 0



174 páginas, 21x13.5cm
Encuadernación Rústica

Diseño y usuario. Aplicaciones de la ergonomía.

Varios Autores

Los seis textos que dan cuerpo a este libro son una muestra de la gran variedad de orientaciones que existen dentro de la ergonomía. Este libro multidisciplinario nos permite apreciar algunas de las diversas profesiones que se interrelacionan con el campo de la ergonomía, dándole gran riqueza e innegable importancia.

Cada texto incluido en este libro permite al lector especializado —diseñador industrial, diseñador gráfico, arquitecto, ingeniero, urbanista, psicólogo, o médico— o al lector inquieto, conocer temas como la ergonomía y su gran diversidad de aplicaciones, al adentrarse en el trabajo de profesionales con un reconocimiento importante dentro de su quehacer en la investigación.

Así, la diseñadora industrial Cecilia Flores, el ergónomo Rosalío Ávila, la comunicóloga y antropóloga Matilde Espinosa, el médico y ergónomo Ernesto Cárcamo, el ingeniero en cómputo Fernando Gamboa, y la psicóloga Elvia Luz González nos introducen a temas de relevancia y nuevos conocimientos.

Con esta colección de textos esperamos contribuir a una mejor comprensión de la ergonomía, así como dar a conocer a través de sus expertos algunas de las aplicaciones que de ella se hacen dentro de las diversas disciplinas que se han preocupado por un mejor desarrollo a favor del ser humano, del ciudadano, del usuario, que finalmente somos todos nosotros.

ISBN 13 : 978 968 5852 10 4
ISBN E-BOOK : 978 968 5852 19 7



97 páginas, 21x13.5cm
Encuadernación Rústica

Antología de diseño

Varios Autores

Demasiado complejos como para pertenecer al ámbito de las revistas de diseño, y demasiado cortos como para conformar un libro independiente, los textos que componen este volumen encuentran en la antología su hábitat natural.

Esta modalidad permite, además, reunir en un mismo espacio autores y temas de índole muy diversa. con una simetría que refleja el interés de Designio por vincular el diseño mexicano y latinoamericano con el internacional, reúne los textos de dos autores mexicanos relacionados con el ámbito del diseño industrial, Luis Rodríguez Morales y César González Ochoa; dos diseñadoras sudamericanas que cursaron la maestría en diseño industrial en la UNAM, Luz María Jiménez y Marina Garone, y dos diseñadores gráficos, teóricos y ensayistas emblemáticos, Victor Margolin y Robert Bringhurst. Los temas que abordan son igualmente variados pero complementarios: un ensayo sobre el movimiento moderno, cuyo símbolo máximo fue la escuela de la Bauhaus; una reflexión sobre el diseño y su profunda vinculación con la comunicación; un análisis del concepto pensamiento de diseño y los diversos procesos que tienen lugar en la mente del diseñador; un acercamiento al diseño como arte aplicado, como ciencia y como herramienta de comunicación; una propuesta de construcción de una comunidad de investigación de diseño, y trece osadas visiones sobre la moral, el lenguaje y el diseño.

ISBN 13 : 978 968 5852 07 4
ISBN E-BOOK : 978 968 5852 23 4

Nuevo



186 páginas, 23x16,5cm,
Encuadernación Rústica

ISBN 13 : 978 968 5852 30 2

Diseño e historia. Tiempo, lugar y discurso

Varios Autores

Editorial designio, en combinación con la Fundación Historia del Diseño, ofrece una notable reflexión de la historia del diseño desde la óptica de reconocidos autores que unen su conocimiento y experiencia profesional para analizar el desarrollo histórico de las profesiones del diseño moderno y contemporáneo.

Los ensayos que componen este volumen han sido redactados con una notable libertad, al principio del libro el objeto de estudio es la propia historia y su origen mientras que, al final del libro, el objeto es el estudio de casos de historia local.

Así, se aborda la necesidad que tienen los diseñadores de que se construya un discurso histórico a fin de legitimar, dar contenido y sentido a su disciplina. Por ello, tanto Oscar Salinas en como Raquel Pelta nos ofrecen una panorámica sobre el surgimiento de la historia del diseño en diferentes épocas y contextos. Anna Calvera e Isabel Campi, nos introducen en un temas de creciente interés, como son los orígenes del diseño y el tema de género.

Guy Julier y Viviana Narotzky enfocan su objeto de estudio a la sociedad contemporánea influenciada por la transnacionalización y la globalización y en los nuevos paradigmas del diseño y la cultura material de la mecanización y la seriación que marcan al diseño y la historia en el siglo xx.

Al final, se exponen dos casos de historia local; Mireia Freixa analiza con minuciosidad el paso hacia la conversión de Barcelona en una reconocida capital del diseño internacional, y Concha Bayó presenta una investigación sobre una interesante colección de planchas, auténticas joyas de la tecnología doméstica.

La calidad y variedad de estos ensayos nos entrega un análisis del surgimiento y desarrollo del diseño, que hasta hoy no se había presentado así en el medio iberoamericano.



216 páginas, 23x16.5cm
Encuadernación Rústica

ISBN 13 : 978 968 5852 08 1
ISBN E-BOOK : 978 968 5852 28 9

El significado del diseño y la construcción del entorno

César González Ochoa

Este libro centra su interés en la comprensión del fenómeno del diseño, una disciplina sobre la que aun hoy se dicen muchas cosas y presenta dudas y desconocimiento sobre su propia naturaleza.

César González Ochoa, autor de este libro, posee una formación interdisciplinaria y un rigor profesional en la investigación poco frecuente, que le ha permitido la posibilidad de dominar una gran capacidad argumentativa. Con una amplia trayectoria en el campo de la reflexión, analiza a través de diversos autores y sus propias conclusiones, la complejidad del campo disciplinario del diseño y nos permite entenderlo desde múltiples perspectivas. Acude al devenir de la cultura humana para mostrar su interpretación sobre el concepto de espacio construido, y a través de un enfoque semiótico llega a delimitar de manera concisa el debate sobre la significación del diseño.

El autor, a través del Significado del diseño y la construcción del entorno, presenta un nuevo acercamiento a la investigación y la reflexión de la disciplina del diseño que debe llegar a las manos de diseñadores industriales, diseñadores gráficos, arquitectos, urbanistas, historiadores del arte, antropólogos y otros estudiantes y profesionales que tienen interés en adquirir un mayor conocimiento sobre la construcción del entorno artificial y la relación e interacción del diseño —tratado como un sistema complejo— con la cultura del ser humano.

Editorial Designio presenta oportunamente al autor que se esperaba en el campo de la teoría y la historia del Diseño en Iberoamérica, y al mismo tiempo, introduce de manera concisa y clara para al lector un tema tan importante como lo es comprender el significado del diseño como fenómeno cultural, tratado desde una óptica diferente a lo publicado hasta hoy en nuestro medio.

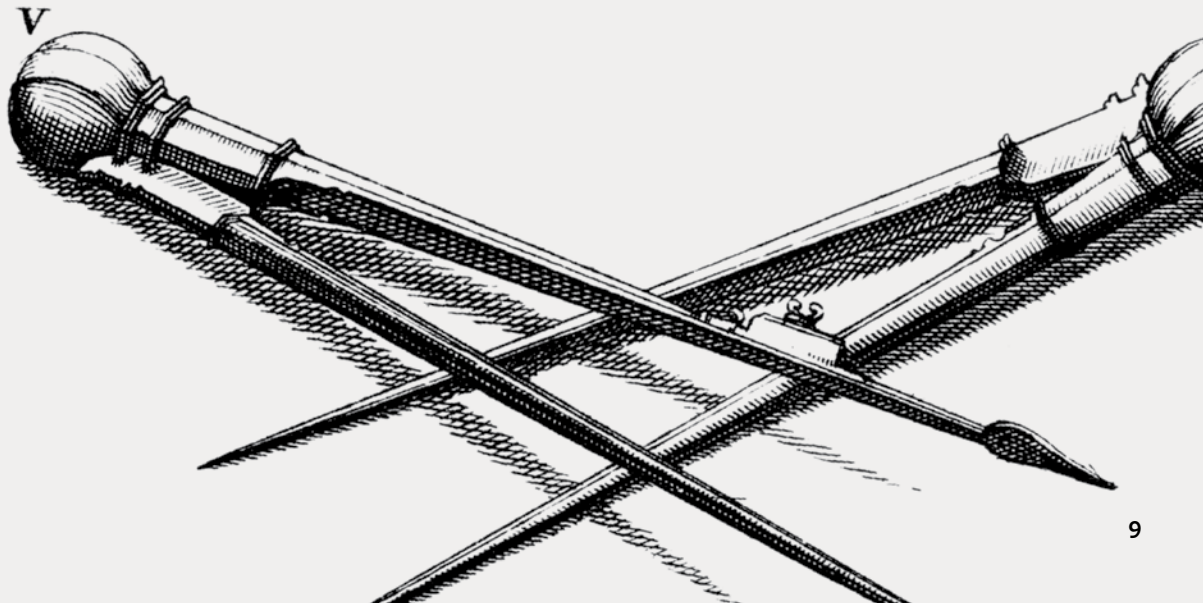



364 páginas, 23x16.5cm,
Encuadernación Rústica

ISBN 13 : 978 968 5852 05 0

Las políticas de lo artificial. Ensayos y estudios sobre el diseño

Victor Margolin

Victor Margolin, uno de los pioneros de la investigación sobre diseño, presenta aquí una oportuna reflexión sobre esta disciplina y sobre su estudio al comienzo del nuevo milenio, al tiempo que plantea las nuevas rutas por las que podrán desarrollarse ambos campos.

Dividido en dos secciones —una acerca del diseño en sí y otra acerca de los estudios sobre diseño—, *Las políticas de lo artificial* aborda temas como la historia y la investigación en diseño, el diseño como herramienta política, el diseño sustentable y los problemas en la relación entre diseño y nuevas tecnologías; asimismo revisa la trayectoria profesional de algunos importantes diseñadores.

A lo largo de la obra, Margolin revela las relaciones que subyacen a las muy diversas formas de reflexionar o ejercer el diseño, aboga por el establecimiento de un campo multidisciplinario e internacional para los estudios sobre diseño y plantea una renovada agenda ética para diseñadores e investigadores que toma en cuenta una actitud responsable hacia los usuarios así como el desarrollo sustentable de productos. Sagaz y erudito, este libro de Victor Margolin representa un nuevo acercamiento a la investigación y la práctica del diseño.

Diseñadores, ingenieros, arquitectos, antropólogos, sociólogos e historiadores encontrarán en los hallazgos de esta obra material para su propia reflexión.

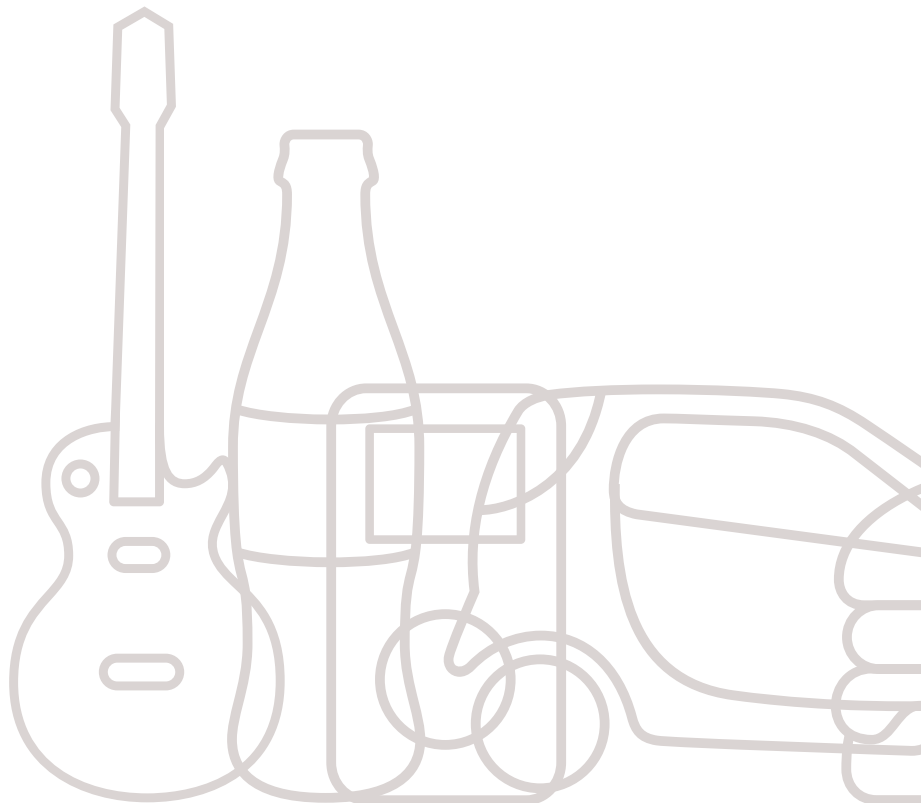

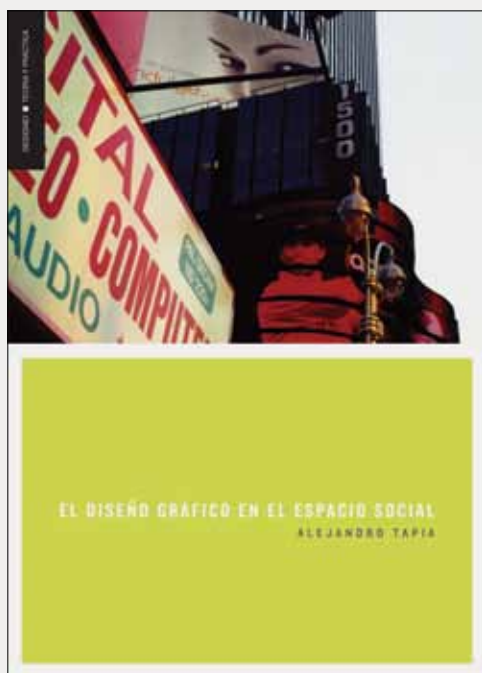

216 páginas, 23x16,5cm,
Encuadernación Rústica

ISBN 13 : 978 968 5852 02 9
ISBN E-BOOK : 978 968 5852 27 2

El diseño gráfico en el espacio social

Alejandro Tapia

Existen dos criterios dominantes en la práctica y la enseñanza del diseño: el de la estética y el de la funcionalidad. Con el primero, alumnos, maestros y profesionales pretenden producir en los usuarios una experiencia que los acerque a lo bello y que los impacte de modo positivo para que se apropien de una imagen, una marca o una institución; con el segundo, buscan vender un bien o un servicio a través de la identificación de ese producto —ya sea material, conceptual o institucional— con las necesidades del público al que va dirigido. Esta postura deja de lado una de las características más significativas del diseño: su poder discursivo.

Preocupado por esta última esfera, y consciente de la revolución que su reconocimiento podría motivar en los planes de estudio y en el ejercicio profesional, Alejandro Tapia presenta en este libro un acercamiento fincado en la retórica que busca despertar la conciencia de los diseñadores sobre el poder que les confiere su trabajo. Su tesis es clara y contundente: todo diseño o creación —desde el trazado de una fuente tipográfica hasta la disposición de una página, desde la concepción de un logotipo hasta las rutas de la navegación cibernética— esconde un discurso y el diseñador profesional debe estar al tanto de él y de sus consecuencias para generar en su auditorio lo que desea y para contribuir a la vida social. Así, el diseñador debe reconocer en su trabajo no sólo una técnica gráfica sino un quehacer retórico, un arte de persuasión que debe abordarse desde los juicios que pone en juego, desde su relación con el contexto y desde la contribución que realiza, o puede realizar, en la vida democrática de la sociedad. Esta postura es, desde luego, una invitación urgente que asume una posición ética y crítica ante el imperio de la imagen de nuestros tiempos.

Con sólidas bases teóricas, esta obra de Alejandro Tapia presenta un sagaz recorrido por las estrategias retóricas de que disponen los profesionales del diseño y una invitación a comprender los estrechos vínculos entre el diseño y la sociedad contemporánea.

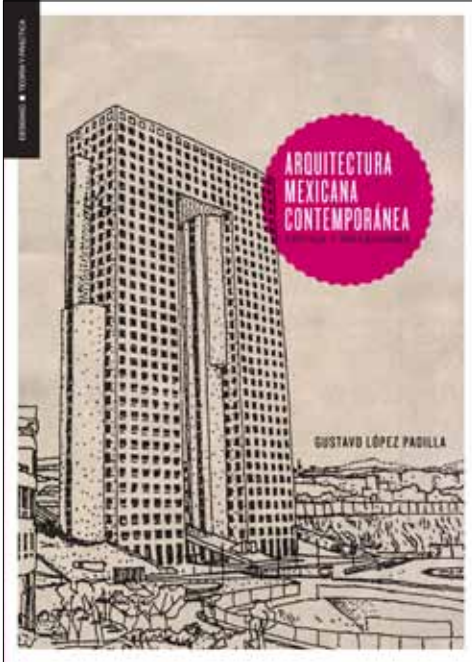

254 páginas, 23x16.5cm,
Encuadernación Rústica

ISBN 13 : 978 968 5852 12 8

Arquitectura Mexicana Contemporánea. Crítica y reflexiones

Gustavo López Padilla

Este libro se constituye por su tipo en un testigo fiel de la arquitectura construida entre los años 1989 a la fecha en la ciudad de México, y en varios otros lugares de la República Mexicana.

Dirigido a los estudiosos y profesionales especializados, pero de manera especial también a todos aquellos que no conocen la forma en que se interpretan los proyectos arquitectónicos y urbanísticos y no alcanzan a percibir la importancia y el valor artístico y funcional que representan las obras construidas dentro de la cultura contemporánea.

Durante muchos años, a lo largo del proceso de desarrollo de la arquitectura moderna en México, pocas publicaciones dieron cuenta de las ideas y logros experimentados por nuestros arquitectos.

Ahora aparece la oportunidad de reunir lo más selecto de los textos que el autor ha publicado, a lo largo de veinte años de escribir pequeñas reseñas en algunos periódicos de circulación nacional. Son todos artículos producto de la reflexión valorativa de las ideas y logros concretos de las obras en cuestión. En todo momento, el autor hace gala de un espíritu objetivo y constructivo a la hora de emitir juicios sobre los proyectos, reconociendo, desde su particular y profesional punto de vista logros y limitaciones.

Los temas y proyectos recogidos en este libro son un relato histórico reciente, fresco, in situ y en el momento en que suceden los hechos, este libro integra con profusión de ilustraciones, una muestra escogida de nuestra arquitectura contemporánea revisando distintos proyectos —casas habitación, edificios corporativos, departamentales— que abarcan la obra construida por el estado y por particulares.

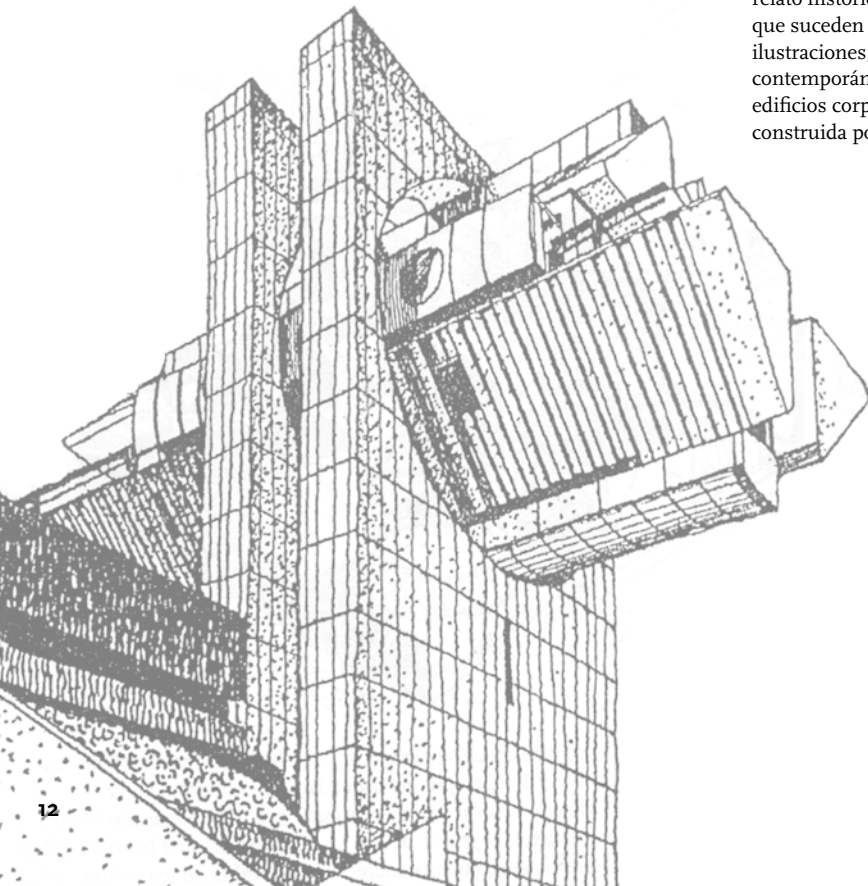



216 páginas, 23x16,5cm,
Encuadernación Rústica

ISBN 13 : 978 968 5852 00 5
ISBN E-BOOK : 978 968 5852 18 0

El juego del diseño, un acercamiento a sus reglas de interpretación creativa

Román Esqueda

Jugar depende de una condición necesaria: que existan reglas.

En *El juego del Diseño*, Román Esqueda propone bajo qué reglas se juega el diseño gráfico. Para ello, plantea una definición muy específica de esta disciplina, abandonando los lugares comunes que la conciben desde perspectivas formalistas o bien desde la teoría de la comunicación. En esta obra cuya primera edición fue publicada en el año 2000, se expone un modelo que explica cuáles son las reglas de interpretación que, de manera inevitable, sigue el diseñador gráfico al momento de traducir los enunciados lingüísticos con que su cliente le presenta un problema de comunicación.

Esqueda echa mano de conceptos de la retórica para describir los procesos que ocurren en la imaginación del diseñador, procesos que se ejemplifican copiosamente en estas páginas, lo mismo en carteles que en logotipos. Esta descripción del fenómeno del diseño conduce de manera casi inevitable hacia aquello que acontece en el plano cognitivo, ahí donde la mente es una especie de caja negra que recibe estímulos y produce resultados. El recorrido que propone Esqueda es, por lo tanto, no sólo original sino fecundo: quien lea esta obra no podrá ejercer su profesión con ingenuidad, suponiendo que la suya es una actividad del todo espontánea y creativa sin cortapisas.

¿Cuál es entonces, la utilidad de conocer estas reglas de interpretación? De entrada, cobrar conciencia de ellas impedirá que controlen la acción expresiva del diseñador. Además, estos principios generales pueden ayudar a los diseñadores a evitar las soluciones trilladas, pues podrán optar por alternativas discursivas a la hora de bocetar y llenar de significados lingüísticos la forma, el color, la textura.

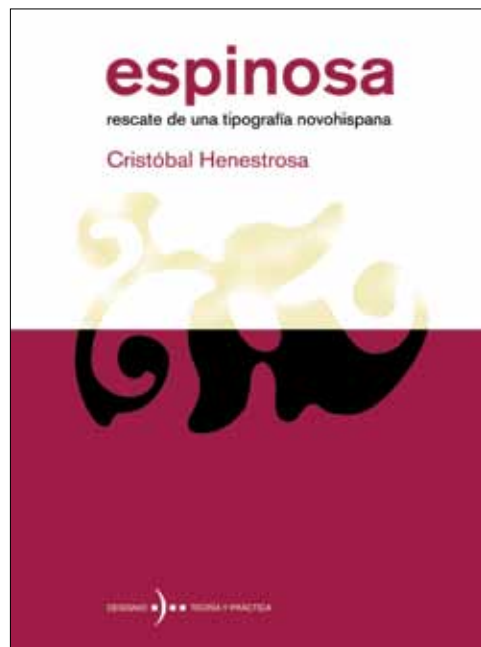

210 páginas, 23x16.5cm,
Encuadernación Rústica

ISBN 13 :978 968 5852 04 3

Espinosa. Rescate de una tipografía novohispana

Cristóbal Henestrosa

Aunque vivió en el México del siglo XVI, Antonio de Espinosa aún no muere: gracias a la paciencia de uno de sus lejanos “herederos”, su obra tipográfica está vigente y disponible para los diseñadores que actúan en la era informática.

Nacido en Jaén, vino a Nueva España hacia 1550 como “fundidor e cortador” de tipos móviles para el taller de Juan Pablos, el primer impresor del que se tiene certeza de que trabajó en tierras americanas. Espinosa dio a luz obras en las que figuran los primeros caracteres tallados en América —fue por ello quien inauguró entre nosotros el diseño tipográfico— y, menos de una década después de laborar bajo las órdenes del representante de Juan Cromberger, logró independizarse. El trabajo que Cristóbal Henestrosa presenta aquí es no sólo una evocación de los principales impresores y de sus andanzas durante el siglo de la conquista y una descripción del impacto que tuvo el libro en el orbe novohispano, sino un verdadero homenaje al primer hacedor de letras en esta zona del mundo, pues además del recorrido histórico se ofrece en este libro la crónica del revival de la tipografía que Antonio de Espinosa creó durante sus años de esplendor: así, Espinosa —la fuente diseñada por Henestrosa a partir de los caracteres trazados por el segundo impresor de Nueva España— se engarza con los bien documentados esfuerzos por revivir tipografías célebres, como las de Garamond, Bodoni o Baskerville. En esta inusual aventura de historia y práctica del diseño —que además, gracias a una prosa limpia y eficaz, combate la extendida idea de que los diseñadores están peleados con la palabra escrita—, el lector encontrará un recorrido por los puentes que unen la memoria con el presente, la tradición con la innovación.

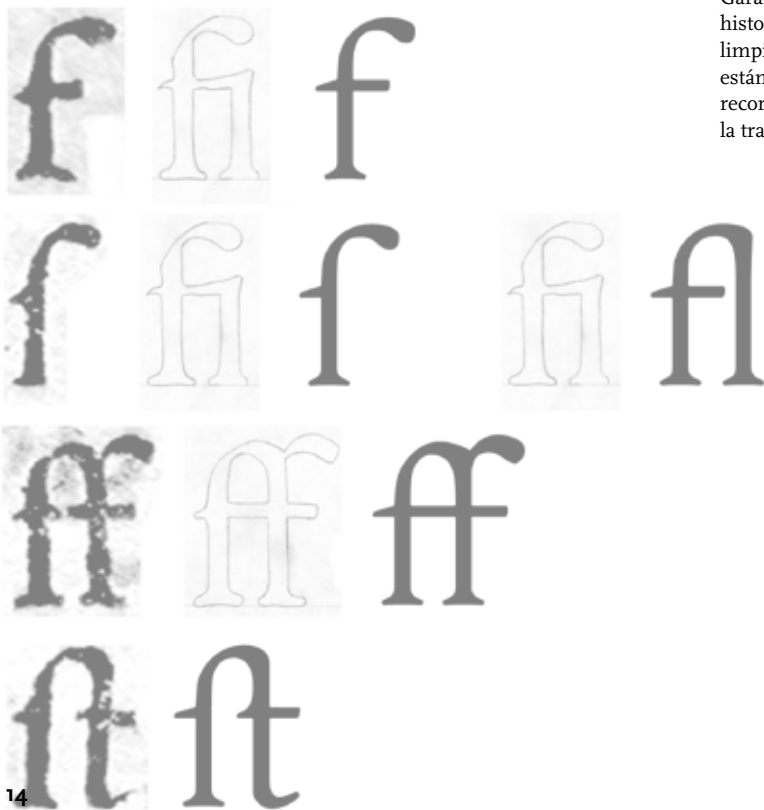



219 páginas, 23x16.5cm,
Encuadernación Rústica

ISBN 13 : 978 968 5852 14 2

Tecnología y diseño en el México Prehispánico

Oscar Salinas Flores

“...ningún artefacto es concebible sin arte ... ninguna obra de arte puede ser despojada de su función como instrumento”.

—George Kubler

Esto es lo que nos demuestra Oscar Salinas en *Tecnología y diseño en el México Prehispánico*, a partir de un análisis exhaustivo de códices, artefactos, utensilios y arquitectura doméstica elaborados para su uso práctico por las sociedades prehispánicas.

El autor nos ofrece en este texto un panorama de la forma de vida de los pueblos mesoamericanos habitantes de las grandes urbes, de la forma de construir y morar en sus edificios, de mirar sus monumentos y esculturas —fácil tal vez de imaginar si podemos hacerlo al visitar los vestigios arqueológicos rescatados y restaurados.

Pero lo realmente importante en este libro, fue hacer el trabajo de rescate de la tecnología y el diseño de estas antiguas civilizaciones, labor que se complica por la difusa información con que se cuenta, pero sobre todo porque a partir de esto se penetra en la vida cotidiana de las familias indígenas y se reconstruye, desde esta perspectiva teórica, su diario acontecer, sus actividades laborales, domésticas, de esparcimiento y de culto.

Deducir actividades a partir de observar el uso de los objetos, su forma, su material, manufactura, su colorido y calidad implica llevar a cabo un ejercicio creativo sustentado en la observación y el análisis detallado y sistemático. Salinas nos expone los avances poco conocidos del mobiliario, los medios de transporte, los instrumentos musicales, de medición y cálculo que nos muestran en su real dimensión el conocimiento y cultura de los antiguos mexicanos.

Probablemente después de leer este libro no volveremos a ver con ojos indiferentes los recipientes y vasijas, los utensilios, los telares, los malacates, los vasos y jarras, las herramientas y los instrumentos de trabajo, los vestidos y los textiles, los códices o las esculturas exhibidas en los museos, y con seguridad reconoceremos el avance tan importante cultural, científico y social del mundo indígena mesoamericano.



201 páginas, 23x16.5cm,
Encuadernación Rústica

ISBN 13 : 978 968 5852 13 5

Envase y embalaje. Historia, tecnología y ecología

Ana María Losada Alfaro

El envase —esa segunda piel que permite utilizar, dosificar, almacenar, transportar, proteger, exhibir y ofrecer información sobre los productos— es una de las expresiones más evidentes del acelerado desarrollo tecnológico que ha dado forma a la vida moderna.

Ana María Losada Alfaro presenta en este libro una visión que abarca todos los aspectos relevantes para la comprensión de la historia y actualidad del envase y embalaje. Comienza por la historia de los materiales y procesos de envase que han dado origen a los objetos con los que hoy estamos familiarizados; sigue con una visión del estado actual de la industria, en el que se describe el uso de plásticos, metales, vidrio, papel, madera y sus diversas aplicaciones, procesos de transformación y características, tipos de envase en el mercado y usos posibles; más adelante se centra en la ecología —tema impostergable en la discusión de productos que, por regla general, tienen un periodo de vida cortísimo— mediante un análisis acucioso y responsable. La obra concluye con lineamientos para diseño, fabricación y selección de los diversos tipos de envase presentes en el mercado, así como una amplia lista de instituciones especializadas en el reúso y reciclaje.

Una obra de consulta única para diseñadores e ingenieros así como para productores que busquen elementos para elegir los envases y embalajes adecuados para su producto.

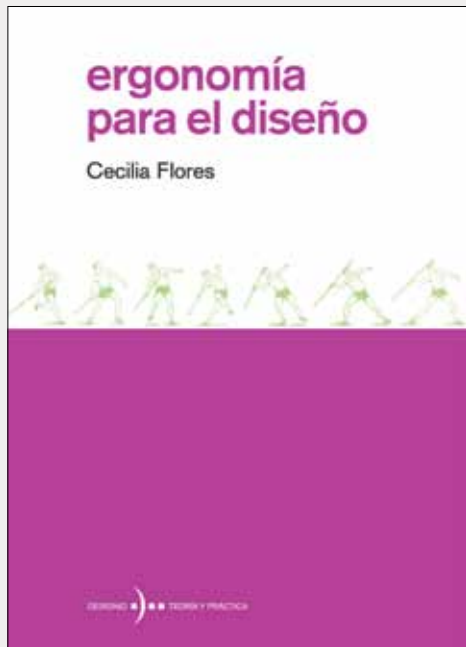

241 páginas, 23x16.5cm,
Encuadernación Rústica

ISBN 13 :
ISBN E-BOOK : 978 968 5852 26 5

Ergonomía para el diseño

Cecilia Flores

Nuestra relación con los objetos —que diseñamos, construimos, atesoramos y veneramos desde que aprendimos a usar herramientas— está determinada por aspectos culturales, sociales, psicológicos, ambientales y, fundamentalmente físicos.

Debido a que los manipulamos cotidianamente, para poder diseñar objetos que tengan una óptima relación ergonómica con su usuario tenemos que conocernos bien a nosotros mismos y a nuestro entorno. Cecilia Flores presenta, a través de la doble lente del diseñador y el ergónomo, una perspectiva general de esta disciplina, nacida en el seno de la ingeniería y adoptada después por otros campos, como el diseño industrial. Describe los diversos factores que actúan en el medio y en nuestra relación con los objetos: el factor anatomofisiológico, que estudia la estructura y funciones del cuerpo humano; el factor antropométrico, que estudia sus dimensiones; el factor psicológico, que analiza capacidades y limitaciones sensoriales y de percepción; el factor sociocultural, que determina el comportamiento del hombre como usuario; los factores ambientales, como el color, la luz, los olores y los sonidos, y los factores objetuales, que determinan las cualidades formales de los objetos. Para esto incursiona en los campos de la medicina, la psicología, la sociología, la ecología y el diseño, entre otros, y presenta la ergonomía, en toda su complejidad, con un lenguaje sencillo y grato. Este libro, indispensable para los diseñadores industriales, es sin duda una herramienta útil para arquitectos, médicos, ingenieros, diseñadores gráficos y otros profesionales dedicados a diseñar, construir, programar y cuidar el entorno artificial para asegurar un mejor nivel de vida para los seres humanos.



201 páginas, 23x16.5cm,
Encuadernación Rústica

ISBN 13 : 978 968 5852 16 6

La Trama del diseño. Porqué necesitamos métodos para diseñar

Gabriel Simón Sol

Gabriel Simón en este libro nos revela el contenido de lo que para muchos es una caja negra.

Nos muestra de forma amena, ágil e interesante la forma en que el diseño es la analogía de un tejido complejo, atractivo y delicado, capaz de estructurarse ordenadamente, de mostrar en forma estricta y congruente sus atributos y bondades, con el fin de integrar lo mejor en el cuerpo de un nuevo producto.

Como un interesante preámbulo al análisis de la trama del diseño nos encontramos con una breve historia de los objetos; este relámpago narrativo nos conduce a lo largo del análisis de diversos acontecimientos que nos permiten comprender cómo la cultura material ha llegado hasta el punto en donde se encuentra actualmente, y percibir las diversas influencias —ideológicas, metodológicas, formales, artísticas, tecnológicas— que han marcado el desarrollo del diseño, de los productos que han estado ahí para satisfacer las necesidades humanas desde el inicio de los tiempos. Simón realiza también una revisión de los antecedentes históricos de la profesión del diseñador industrial, considerando su evolución e importancia como disciplina creativa.

Finalmente, nos encontramos con el contenido de la caja negra, ésta trama rica y elaborada que son los métodos. Conocer su composición y funcionamiento permite seleccionar la manera de aproximarse a mejores resultados. Así es posible guiar el desarrollo del proceso de diseño, desenmarañar todos los hilos que componen la trama y con ellos diseñar productos que se adapten mejor a los usuarios.

Gabriel Simón se ocupa en este texto de analizar información pertinente al profesional, al técnico, al estudiante de diseño, y además se ocupa del importante papel que juega el profesor y el análisis detallado de la formación del profesional; es por eso que se integra a La Trama del Diseño un examen de lo que pasa en los espacios educativos y la pedagogía del diseño.

Sin duda este texto dedicado a todos aquellos interesados en el mundo artificial y que practican el diseño, les permitirá aclarar muchas dudas, diseñar profesionalmente, con mayores conocimientos y ofrecer a los usuarios de sus productos mejores respuestas y satisfactorios.



141 páginas, 27x19cm,
Encuadernación Rústica

ISBN : 968-5374-01-05

Tecnología de la madera

Diego Hurtado Gomezjurado

Éste es un manual concebido para conservarse sobre la mesa de trabajo como una herramienta más.

Estudiantes de diseño industrial, arquitectura, ingeniería y otras carreras relacionadas con la construcción de objetos, así como artesanos y carpinteros de talleres de pequeña y mediana producción, y en general todos los interesados en el trabajo con madera encontrarán en este libro una introducción completa a la tecnología relacionada con este material: cómo se corta y cómo se preserva; qué herramientas existen para dimensionar, cortar y torneear; qué precauciones deben observarse durante el trabajo; cuál es la gama de accesorios que se pueden construir para potenciar el trabajo con la maquinaria con que se cuenta; qué ensambles, adhesivos, técnicas de secado y acabados existen, y qué productos pueden encontrarse en el mercado. Compendio al mismo tiempo de técnicas tradicionales y de las más recientes en la industria, el libro de Hurtado Gomezjurado combina con precisión la información teórica con la práctica en un formato fácil de consultar. Las claras ilustraciones del autor nos llevan de la mano a conocer instrumentos, procesos y técnicas con que se transforma uno de los materiales más versátiles y con más ricas posibilidades estructurales y formales que conoce el hombre: la madera.

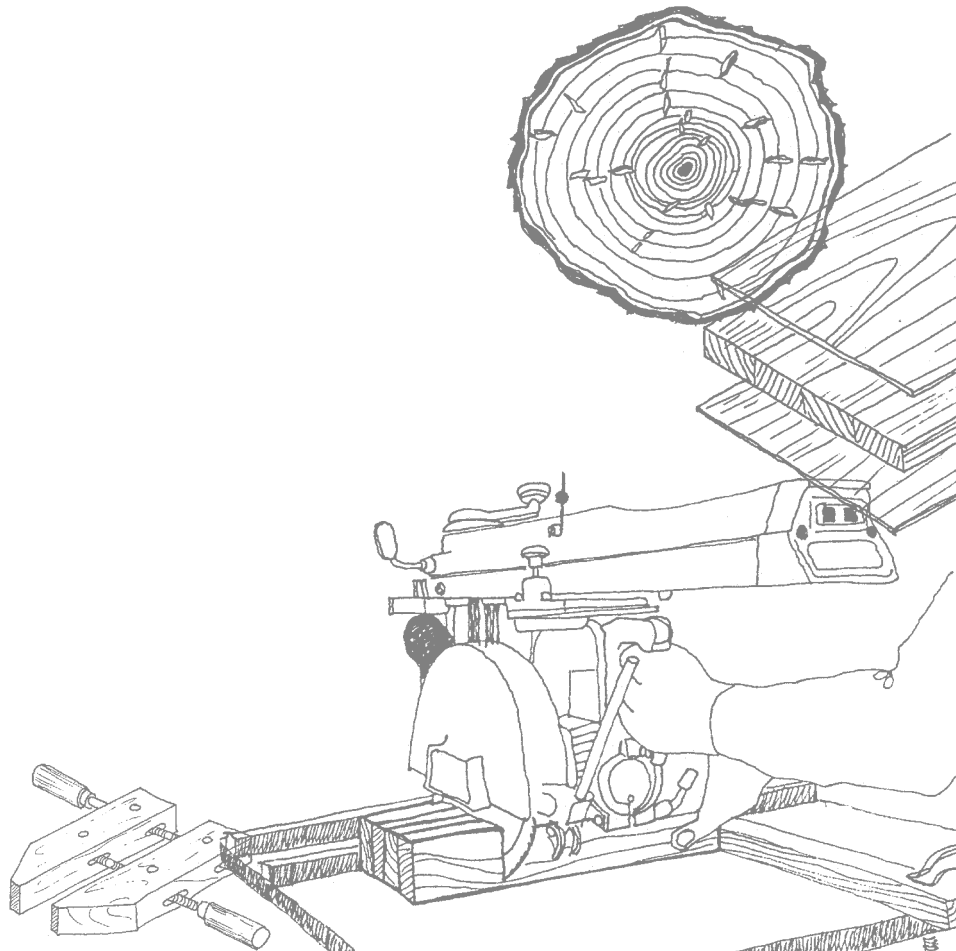

D.R. Editorial Designio
designio@editorialdesignio.com
ventas@editorialdesignio.com

WWW.EDITORIALDESIGNIO.COM
Primavera, 2010

